



PROGRAMA DE GRUPO DE EDADES

GIMNASIA ARTÍSTICA MASCULINA



CTM 2026 – 2027

Actualizado mayo 2026

GIMNASIA ARTÍSTICA MASCULINA

PROGRAMA DE COMPETENCIA

Grupos de Edades 2026 -2027

Introducción:

Después de 9 años de competencias con el programa AGE GROUP FIG, surgió la necesidad de actualizar los requisitos para las competencias del área.

Considerando que el programa en mención, fue muy importante en el momento de su implementación para que los países sudamericanos se concentren en el trabajo de la creación de la estructura técnica, postura y alineación de nuestros gimnastas.

Ese objetivo se cumplió en gran medida, mismo que hemos visualizado en los eventos realizados desde su implementación y solo interrumpidos en el año de la pandemia por COVID 19.

En estos momentos, es necesario un programa que ayude al desarrollo de la dificultad, para que todos los gimnastas que pasan por las competencias sudamericanas puedan llegar a Juvenil y Senior FIG, con una orientación definida hacia los requisitos de composición en todos los aparatos.

La necesidad de preservar la seguridad de los deportistas jóvenes, sugiere una limitación en promover la realización de dificultades en competencia, para las que no están preparados.

En la propuesta, se implementa un sistema de bonificaciones para el PRE INFANTIL, quien conservará la presentación de un ejercicio obligatorio, como lo señalamos antes, para preservar la seguridad e integridad física de niños gimnastas y por criterios recibidos al respecto, en la necesidad de mantener este formato, para asegurar una buena formación inicial.

La propuesta, surge del comentario de entrenadores de una parte importante de países del área de realizar un cambio, liderado por este Comité Técnico, tomando como referencia, los ejercicios libres del programa Age Group, que, en su parte metodológica, al igual que el Programa USAG, contienen material de apoyo y seguimiento para asegurar procesos metodológicos adecuados, orientados a la construcción de elementos técnicos, bajo una línea segura para los gimnastas, el mismo que recomendamos fuertemente usar como procedimiento metodológico de aprendizaje desarrollo en edades menores y no contempladas en el presente programa.

La intención, es que esta propuesta competitiva, se implemente y se actualice cada año, con el análisis y aporte de los mismos técnicos, tal y como sucedió con el Age Group, desde su implementación en el año 2017.

Características Generales de la Estructura de los Ejercicios

Las rutinas opcionales se construyen con los elementos del Código de puntuación vigente, tomándose los mejores elementos según el nivel. El gimnasta no está obligado a presentar más elementos de los requeridos, sin embargo, si lo hiciere, los mismos están sujetos a deducciones por ejecución que los mismos presenten.

En cuanto a los requerimientos específicos, el gimnasta presentará dentro de los elementos que cuentan, al menos un elemento técnico de cada grupo de elementos del Código de Puntuación.

Elemento de proyección: Con este apartado, se busca que el entrenador y el gimnasta presenten el elemento propuesto, el mismo que tiene variadas posibilidades de desarrollo y es el punto de partida de otro elemento de mayor valor. El mismo, se presentará en condiciones muy especiales de ejecución, para que se cumpla el objetivo y pueda beneficiarse del bono. El elemento de proyección estará dentro de los elementos que cuentan y no debe tener falta grave.

Denominación y edades:

La denominación y franja de edades es la siguiente:

PRE INFANTIL	10 – 11 años
INFANTIL	12 – 13 años
PREJUVENIL	14 – 15 * años
JUVENIL FIG	15 – 18 * años
COPA SUDAMERICANA FEDERACIONES Y CLUBES FIG SENIOR	18 y + años
SENIOR FIG	18 y + años

- * Gimnastas de 15 años pueden elegir competir como juveniles todo el año, (no podrán regresar a competir como PRE JUVENIL)
- * Gimnastas de 18 años pueden elegir competir como Senior FIG todo el año, (no podrán regresar a competir como JUVENIL FIG)

Formato de la competencia 1° CAMPEONATO SUDAMERICANO:

PRE INFANTIL, INFANTIL, JUVENIL FIG:

Equipo	5 - 4 gimnastas
Individual	1 - 3 gimnastas

4 notas puntúan para el equipo

Jueces:

Equipo en PRE INFANTIL, INFANTIL, JUVENIL FIG	3 Jueces, 1 de mayor categoría
Cualquier otra participación	2 Jueces, 1 de mayor categoría

Juvenil FIG. –

Primer día: Con esta competencia, se premiará:
Equipo: Los 3 primeros lugares
All Around: Los 3 primeros lugares, máximo 2 por País
Segundo día: Con esta competencia, se premiará:
Aparatos: Los 3 primeros lugares, máximo 2 por País

SENIOR FIG. –

Primer día: Con esta competencia, se premiará:
Equipo: Los 3 primeros lugares
All Around: Los 3 primeros lugares, máximo 2 por País
Segundo día: Con esta competencia, se premiará:
Aparatos: Los 3 primeros lugares, máximo 2 por País Final 1 día
Tercer día: Con esta competencia, se premiará:
Aparatos: Los 3 primeros lugares, máximo 2 por País Final 2 día

COPA FIG. –

Primer día: Con esta competencia, se premiará:
Equipo: Los 3 primeros lugares
All Around: Los 3 primeros lugares, máximo 2 por País
Aparatos: Los 3 primeros lugares, máximo 2 por País

Nota 1: Clasifican a la final por aparatos, los 8 mejores gimnastas del clasificatorio, hasta un máximo de 2 por País
Gimnasta que desea clasificar a la final de salto deberá realizar 2 saltos validos en el clasificatorio para
IINFANTIL, PRE JUVENIL, JUVENIL FIG, SENIOR FIG

Nota 2: Si en la Copa hay un numero de Clubes suficientes (12), se realizará una competencia Final de Equipo (6)

CONFEDERACION SUDAMERICANA DE GIMNASIA

**Programa de Competencia
PRE INFANTIL
2026**

**Ejercicios Obligatorios
Edad 10-11**

CTM 2025 - 2026

PRESIDENTE:	Enrique Toro (ECU)	toroz@hotmail.com
MIEMBRO	Diogo Farias Ribeiro (BRA)	dih_rribeiro@hotmail.com
MIEMBRO	Víctor Honores Segura (PER)	vityhonores@hotmail.com
MIEMBRO	Gustavo Pisos (ARG)	gustavopisos@hotmail.com
MIEMBRO	Luis Melgarejo (PAR)	luiscar@gmail.com

PRE INFANTIL (10 - 11 AÑOS)

EJERCICIO OBLIGATORIO PISO

PARTES	DESCRIPCION	VALOR	ERRORES COMUNES	DEDUCCIONES			
1	2-3 pasos a resorte de manos al frente. II.1 (más pasos - 0,1)	2,5	1,0	Salto demasiado bajo	0,1	0,3	0,5
	Mortal adelante agrupado. II.13 AC		1,5	Cuerpo carpado	0,1	0,3	0,5
					Salto demasiado bajo	0,1	0,3
	Bonificación: Mortal adelante extendido. II.14 AC		+ 0,2	Errores usuales	0,1	0,3	0,5
2	Luego del mortal, continuar a una momentánea posición de parado con piernas separadas y bajar con control a un straddle split. I.56 2 seg AC	0,5		Mantener Split menos de 2 seg.	0,1		
				No mantener Split			0,5
				Falta de Flexibilidad	0,1	0,3	0,5
				Flexión de piernas	0,1	0,3	0,5
3	Apoyo invertido con los brazos extendidos y las piernas separadas a una momentánea parada de manos y rol adelante y saltar con ± 135º de giro para ver a un lado (a) izquierda o derecha) CD ó CB.	1,0		Subir con piernas flexionadas	0,1	0,3	0,5
				subir con brazos flexionados	0,1	0,3	0,5
				No pasar por el apoyo invertido			0,5
	Bonificación: Apoyo invertido a fuerza 2 seg. I.14 AC	+ 0,2	Errores usuales	0,1	0,3	0,5	
4	Paso a salto tijera (patear una pierna hacia arriba y saltar sobre la segunda pierna, cambiar piernas en el aire y aterrizar sobre la primera pierna) a una rueda lateral, unido una rueda lateral a piernas juntas 90º hacia adentro CD ó CB	2,0	0,4	Piernas bajo la línea de la cadera			0,5
				Piernas bajo la línea del pecho		0,3	
			0,8	Desviarse de la dirección	0,1		
			0,8	Falta de ritmo	0,1		
	Errores usuales	0,1	0,3	0,5			
5	Rol hacia atrás con brazos rectos y piernas rectas hasta pararse.	0,5		Piernas separadas	0,1	0,3	0,5
				Piernas flexionadas	0,1	0,3	0,5
6	Arabesca frontal o Arabesca Lateral (2 seg.) I. 61 CD ó CB	0,5		Mantener menos de 2 seg.		0,3	
				No mantener			0,5
				Hombros y piernas a nivel cadera		0,3	
				Hombros y piernas bajo la cadera			0,5
7	2-3 pasos, saltar a Rondada, (más pasos -0,1) flic flac, III.13 Mortal atrás agrupado III 1 Bonificación: Mortal atrás extendido III 2. DB ó BD	3,0	0,5	Salto demasiado bajo	0,1	0,3	
			1,0	Desviarse de la dirección	0,1		
			1,5	Falta de ritmo	0,1		
			+ 0,2	Errores usuales	0,1	0,3	0,5
Total		10,00		Adicionar un elemento			0,5
Total, max.		10,60		Caída			1,0
				No respetar patrón de desplazamiento			0,3

En las deducciones no contempladas en el presente cuadro, aplican las del Código FIG 2025 - 2028

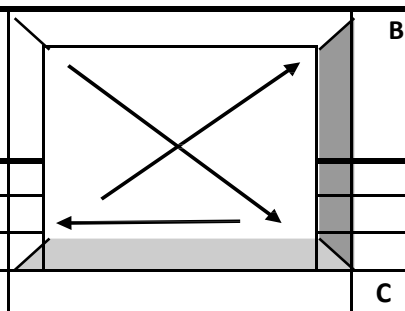

PRE INFANTIL (10 - 11 AÑOS)

EJERCICIO OBLIGATORIO ARZONES

PARTES	DESCRIPCION	VALOR	ERRORES COMUNES	DEDUCCIONES		
1	Circulo con dos piernas II. 1	1,2	Cuerpo carpado	0,1	0,3	0,5
			Piernas flexionadas	0,1	0,3	0,5
			Tocar el aparato	0,1	0,3	0,5
2	Circulo con dos piernas II. 1	1,2	Cuerpo carpado	0,1	0,3	0,5
			Piernas flexionadas	0,1	0,3	0,5
			Tocar el aparato	0,1	0,3	0,5
3	1/2 Spindle ó (2 1/4 spindles) (II.26 ó II.25 x 2)	2,0	Cuerpo carpado	0,1	0,3	0,5
			Piernas flexionadas	0,1	0,3	0,5
			Tocar el aparato	0,1	0,3	0,5
4	Circulo con dos piernas II. 1	1,2	Cuerpo carpado	0,1	0,3	0,5
			Piernas flexionadas	0,1	0,3	0,5
			Tocar el aparato	0,1	0,3	0,5
5	Circulo con dos piernas II. 1	1,2	Cuerpo carpado	0,1	0,3	0,5
			Piernas flexionadas	0,1	0,3	0,5
			Tocar el aparato	0,1	0,3	0,5
6	Circulo con dos piernas, (medio giro 180º) en un círculo <i>TécnicaCzech = apoyo frontal, apoyo frontal II. 74</i>	2,0	Cuerpo carpado	0,1	0,3	0,5
			Piernas flexionadas	0,1	0,3	0,5
			Tocar el aparato	0,1	0,3	0,5
7	2 círculos con dos piernas II. 1 y al final del segundo circulo, terminar de pie parado, a un costado del aparato.	1,2	Cuerpo carpado	0,1	0,3	0,5
			Piernas flexionadas	0,1	0,3	0,5
	Bonificación: 2 Círculos piernas abiertas Thomas II 1	+ 0,2	Tocar el aparato		0,3	
	Para esta opción, debe realizar un círculo piernas juntas al final y terminar de pie a un costado del aparato		Golpear el aparato			0,5
Total		10,00	Adicionar un elemento			0,5
Total max.		10,20	Caída			1,0

En las deducciones no contempladas en el presente cuadro, aplican las del Código FIG 2025 - 2028

La rutina es ejecutada sobre un hongo, no se permite colchón o botador para la entrada

PRE INFANTIL (10 - 11 AÑOS)
EJERCICIO OBLIGATORIO ANILLAS

PARTES	DESCRIPCION	VALOR	ERRORES COMUNES	DEDUCCIONES			
1	Subir con fuerza al apoyo.	1,0	Con cualquier tipo de asistencia			0,5	
			Apoyo final brazos flexionados	0,1	0,3	0,5	
2	Posición de ángulo en L (L sit), Mantener 2 seg. II. 1	0,5	Brazos y piernas flexión en L-sit	0,1	0,3	0,5	
			L-sit mantener menos de 2 seg		0,3		
			No mantener			0,5	
3	Opción 1. Subir con cuerpo carpado a posición de brazos flexionados a parado de hombros (2 seg)	1,0	Mantener menos de 2 seg		0,3		
	Opción 2. Subir al apoyo invertido con las piernas separadas y brazos flexionados con los pies apoyados al final		No mantener			0,5	
			Piernas flexionadas	0,1	0,3	0,5	
	Bonificación: Apoyo invertido a fuerza brazos extendidos 2 seg II 26	+ 0,2	Usar los cables para subir	No valor		0,5	
4	Descender a través del apoyo, bajar con control (movimiento lento, fluido) y rotar atrás a una suspensión de cuerpo recto, invertido (cuerpo extendido).	1,5	1,0	Falta de control al descenso		0,3	
			0,5	Cuerpo o piernas flexionadas	0,1	0,3	0,5
5	Bajar piernas a una suspensión carpada invertida	1,0	0,5	Flexión de piernas y brazos	0,1	0,3	0,5
	y rápidamente levantar piernas y abrir el cuerpo hacia adelante a una suspensión larga y balanceo atrás		0,5	Insuficiente posición carpada		0,3	
				Cadera y pies a nivel de las anillas	0,1	0,3	
			Flexión de piernas y brazos	0,1	0,3	0,5	
6	Inlocada con cuerpo recto I. 37, o	2,0	Cadera y pies a nivel de las anillas	0,1	0,3		
			Cadera y pies bajo las anillas	0,1	0,3		
	Inlocada con cuerpo carpado	1,0	Flexión de piernas y brazos	0,1	0,3	0,5	
			Desviación		0,3		
7	Balanceo hacia atrás, balanceo hacia adelante	1,5	1,0	Cadera y pies a nivel de las anillas	0,1	0,3	
				Cadera y pies bajo las anillas	0,1	0,3	
	0,5		Cadera y pies a nivel de las anillas	0,1	0,3		
			Cadera y pies bajo las anillas	0,1	0,3		
8	Balanceo hacia adelante	1,5	0,5	Cadera y pies bajo las anillas	0,1	0,3	
	Salida mortal extendido (Layout) IV. 25 hacia atrás.		1,0	Errores usuales	0,1	0,3	0,5
Total		10,00	Adicionar un elemento			0,5	
Total max.		10,20	Caída			1,0	

En las deducciones no contempladas en el presente cuadro, aplican las del Código FIG 2025 – 2028

PRE INFANTIL (10 – 11 AÑOS)

EJERCICIO OBLIGATORIO SALTO

PARTES	DESCRIPCION	VALOR	ERRORES COMUNES			DEDUCCIONES			
1	Resorte de manos II.201 sobre la tabla de salto a caer de pie sobre colchones. Altura = 1.10 – 1.35. Dependiendo de la edad de los gimnastas NOTA: LA ALTURA ES PARA TODO EL EQUIPO: (Se colocará cinta demarcatoria a 0,50 m. 1,00 m. y 1,50 m en el colchón de caída reglamentario)	D = 1.20 E = 10,00	No pasar por el apoyo invertido	0,1	0,3	0,5			
			Brazos flexionados	0,1	0,3	0,5			
			Carpa en el cuerpo	0,1	0,3	0,5			
			Desviarse del eje del caballo	0,1	0,3				
			Piernas flexionadas o separadas	0,1	0,3	0,5			
			Caída: 0.50 del caballo	0,5					
			Caída: 0,50 – 1,00 m del caballo	0,3					
			Caída: 1,01 – 1,50 m del caballo	0,1					
			Caminar en apoyo invertido			0.5 c/v			
			Caída			1,0			

Un segundo intento es permitido, con una deducción de 1.00

En las deducciones no contempladas en el presente cuadro, aplican las del Código FIG 2025 - 2028

PRE INFANTIL (10 - 11 AÑOS)

EJERCICIO OBLIGATORIO PARALELAS

PARTES	DESCRIPCION	VALOR	ERRORES COMUNES	DEDUCCIONES				
1	Desde una carrera, saltar a una suspensión larga de balanceo hacia adelante,	1,0	0,5	Errores usuales	0,1	0,3	0,5	
	balanceo hacia atrás.		0,5	Errores usuales	0,1	0,3	0,5	
2	Balanceo hacia adelante,	1,5	0,5	Errores usuales	0,1	0,3	0,5	
	balanceo hacia atrás a posición braquial		1,0	Piernas flexionadas en la elevación	0,1		0,5	
3	Balanceo braquial hacia adelante a posición carpada invertida, caderas sobre las bandas	1,5	0,3	Caderas bajo las bandas		0,3		
				Piernas flexionadas	0,1	0,3	0,5	
	Mantener posición 2 seg.		1,2	Mantener menos de 2 seg		0,3		
				No mantener		0,5		
4	Extender el cuerpo hacia arriba y adelante, y	1,5	0,5	Caderas bajo las bandas		0,3		
	Balancear atrás para subir al apoyo frontal		1,0	Errores usuales	0,1	0,3	0,5	
5	Balancear hacia adelante a L - sit II. 7	1,0		Errores usuales	0,1	0,3	0,5	
				Mantenimiento insuficiente		0,3		
6	Levantar piernas a una momentánea V-sit Piernas a 90º, demostrando control del elemento	1,5	1,0	Desviación hasta 15°	0,1			
				Desviación 16° a 30°		0,3		
	Extender caderas hacia adelante a un balanceo hacia atrás		0,5	Desviación 30° a 45°			0,5	
	Bonificación: V-sit mantenido 2 seg. piernas verticales		+ 0,2	Mas de 45° (Sin reconocimiento)			0,5	
V-sit debe ser mantenido, demostrando control del elemento								
7	Balanceo hacia adelante,	2,0	0,3	Cadera bajo la horizontal	0,1	0,3		
	Balanceo hacia atrás al apoyo invertido I. 1 y		1,0	Errores usuales	0,1	0,3	0,5	
	Balanceo hacia adelante a un Desmonte Stütz		0,7		Caderas bajo de la horizontal		0,3	
	(1/2 giro sobre una barra, a cualquier lado, con caderas por arriba de la horizontal				Errores usuales	0,1	0,3	0,5
Total		10,00		Adicionar un elemento			0,5	
Total máximo		10,20		Caída			1,0	

En las deducciones no contempladas en el presente cuadro, aplican las del Código FIG 2025 - 2028

PRE INFANTIL (10 - 11 AÑOS)

EJERCICIO OBLIGATORIO BARRA

PARTES	DESCRIPCION	VALOR	ERRORES COMUNES	DEDUCCIONES		
1	Desde la suspensión extendida, hacer un ligero arco y rápidamente flexionar la cadera llevando las puntas de los pies a la barra y extenderse hacia adelante a un balanceo hacia atrás (Jam Cast). *	0,6	Cuerpo 45° bajo la horizontal		0,3	
			Cuerpo bajo la barra			0,5
			Errores usuales	0,1	0,3	0,5
2	Balanceo hacia adelante y atrás,	2,0	0,8	pies bajo la barra	0,1	0,3
	Bonificación: Balanceo atrás al apoyo invertido		+ 0,2	caderas bajo la barra atrás	0,1	0,3
	Dominación alta atrás		1,2	caderas bajo el nivel de hombros		0,3
3	A un inmediato circulo de cadera, sub-balanceo (drop), extender el cuerpo hacia adelante,	1,8	1,0	Cuerpo apoyando en la barra		0,5
			0,4	Cuerpo carpado		0,3
			0,4	Piernas flexionadas	0,1	0,3
4	Balancear hacia atrás. *	0,8	0,4	caderas bajo la barra	0,1	0,3
	Bonificación: Balanceo atrás al apoyo invertido		+ 0,2			
	Balancear hacia adelante		0,4	pies bajo la barra	0,1	0,3
5	balancear hacia atrás, balancear hacia adelante, ½ y cambiar el agarre a ambas manos en un agarre por arriba. (alternadamente) *	1,2	0,4	caderas bajo la barra	0,1	0,3
			0,4	pies bajo la barra	0,1	0,3
			0,4	caderas bajo la barra	0,1	0,3
6	Balancear hacia adelante	0,4		pies bajo la barra	0,1	0,3
7	kipe (kip) al apoyo (puede ser con asistencia - 0.3)	1,8		flexión de brazos	0,1	0,3
8	Sub-balanceo (Drop), Balanceo atrás, * Bonificación: Molino atrás Balanceo al frente con 1/2 giro y retomar en toma mixta y soltar la barra *	1,4	0,4	Cuerpo al frente bajo la barra	0,1	0,3
			0,4	Cuerpo carpado		0,3
			+ 0,2	Caderas bajo la barra atrás	0,1	0,3
			0,6	Desviarse de la dirección	0,1	0,3
Total		10,00	Adicionar un elemento			0,5
Total máximo		10,60	Caída			1,0
			Ausencia del entrenador			0,3

En las deducciones no contempladas en el presente cuadro, aplican las del Código FIG 2025 - 2028

Bonificación:

Balanceo atrás al apoyo invertido sin flexión de brazos, cuerpo o piernas; sin separación de piernas, sin cuerpo arqueado

CONFEDERACION SUDAMERICANA DE GIMNASIA

**Programa de Competencia
INFANTIL**

**Regulaciones para Opcionales
Edad 12–13**

CTM 20 25 – 20 26

PRESIDENTE: Enrique Toro (ECU)
MIEMBRO Diogo Farias Ribeiro (BRA)
MIEMBRO Víctor Honores Segura (PER)
MIEMBRO Gustavo Pisos (ARG)
MIEMBRO Luis Melgarejo (PAR)

toroz@hotmail.com
dih_rribeiro@hotmail.com
vityhonores@hotmail.com
gustavopisos@hotmail.com
luisca@gmail.com

PISO	DIFICULTAD	REQUERIMIENTOS ESPECIFICOS	BONIFICACIONES	ELEMENTO DE PROYECCION
Oficial FIG	6 elementos, más salida	G1 Elementos no acrobáticos: Cualquier valor + 0.5	Elemento C del G1 = + 0.2	Doble mortal atrás agrupado = + 0.2
	Permitido hasta D	G2 Elementos acrobáticos adelante: A+ 0.3, B + 0.5	B + C = 0.1	Sin error grave
		G3 Elementos acrobáticos atrás: A+0.3, B/C + 0.5	C + C = 0.2	Dentro de los elementos que cuentan
		G4 Mortales 1/1 giro o más, adel. o atrás: B=+0.3, C=+0.5	Stick bono = + 0.1 Mínimo A	Aplica Newsletters N° 1, N°2, N°3
Observaciones:		Se aplicarán todas las deducciones por presentación y ejecución del COP vigente		

ARZONES	DIFICULTAD	REQUERIMIENTOS ESPECIFICOS		ELEMENTO DE PROYECCION
Oficial FIG	6 elementos, más salida	G1 Impulsos de piernas y tijeras. Cualquier valor = + 0.5		Magyar = + 0.2
	Permitido hasta D	G2 Molinos y flairs: A/B = + 0.3, C = + 0.5		Sivado = + 0.2
		G3 Desplazamientos: A/B = + 0.3, C = + 0.5		Sin error grave
		G4 Salida: Valor del elemento hasta máximo = + 0.4		Dentro de los elementos que cuentan
Observaciones:		Se aplicarán todas las deducciones por composición, presentación y ejecución del COP vigente: Aplica Newsletters N° 1, N°2, N°3		

ANILLAS	DIFICULTAD	REQUERIMIENTOS ESPECIFICOS		ELEMENTO DE PROYECCION
Oficial FIG	6 elementos, más salida	G1 Kip y elementos de impulso: Cualquier valor = + 0.5	Elementos estáticos de fuerza min A	Molino pasajero = + 0.2
Colchón 10 cm	Permitido hasta D	G2 Elementos de fuerza y mantenimiento: A/B=+ 0.3, C=+0.5	= + dos valores (hasta máximo D)	Sin error grave
adicional		G3 Impulsos a mantenimiento de fuerza: A/B=0.3, C=+0.5	Excepto escuadras	Dentro de los elementos que cuentan
		G4 Salida: Valor del elemento hasta máximo = + 0.4	Sin error grave	Stick bono = + 0.1 Mínimo A
Observaciones:		Se aplicarán todas las deducciones por, presentación y ejecución del COP vigente Aplica Newsletters N° 1, N°2, N°3		

SALTO	DIFICULTAD	REQUERIMIENTOS ESPECIFICOS	BONIFICACIONES	ELEMENTO DE PROYECCION
	1 Salto para AA y Equipo	1. Todos los grupos	Salto Yurchenko = + 0.2	
	2 Saltos para Final	2. Diferente o segunda fase diferente	Cualquier salto con mortal Stick bono = + 0.2	
Observaciones:		Se aplicarán todas las deducciones por presentación y ejecución del COP vigente		
Dimensiones del aparato		Al tura 1.25 m, 1.35 m. Para todo el equipo. Aplica Newsletters N° 1, N°2, N°3		

PARALELAS	DIFICULTAD	REQUERIMIENTOS ESPECIFICOS		ELEMENTO DE PROYECCION
Oficial FIG	6 elementos, más salida	G1. Elementos desde braquial: Cualquier valor=+0.5	Stick bono = + 0.1 Mínimo A	Kenmotsu = + 0.2
Colchón 10 cm	Permitido hasta D	G2. Elementos en o por apoyo: A/B=+0.3, C=+0.5		Sin error grave
adicional		G3. Impulsos por la suspensión: A/B=+0.3, C=+0.5		Dentro de los elementos que cuentan
		G4. Salida: Valor del elemento hasta máximo = + 0.4		Aplica Newsletters N° 1, N°2, N°3
Observaciones:		Se aplicarán todas las deducciones por presentación y ejecución del COP vigente		

BARRA	DIFICULTAD	REQUERIMIENTOS ESPECIFICOS	BONIFICACIONES	ELEMENTO DE PROYECCION
Oficial FIG	6 elementos, más salida	G1. Impulsos en suspensión: Cualquier valor =+0.5	Sueltas = + 1 valor (hasta máximo D)	Adler = + 0.2
Colchón 10 cm	Permitido hasta D	G2. Elementos de suelta: A/B=+0.3, C=+0.5	Sin error grave	Sin error grave
adicional		G3. Elementos cerca de la barra: A/B=+0.3, C=+0.5	Stick bono = + 0.1 Mínimo A	Dentro de los elementos que cuentan
		G4. Salida: Valor del elemento hasta máximo = + 0.4	Presencia del entrenador obligatoria	Ausencia del entrenador = - 0.3
Observaciones:		Se aplicarán todas las deducciones por presentación y ejecución del COP vigente: Aplica Newsletters N° 1, N°2, N°3		

RUTINA CORTA

ELEMENTOS	7	6	5	4	3	2	1
DN	0.00	0.00	3.00	4.00	5.00	6.00	7.00

CONFEDERACION SUDAMERICANA DE GIMNASIA

**Programa de Competencia
PRE JUVENIL
2025**

**Regulaciones para Opcionales
Edad 14–15**

CTM 20 25 – 20 26

PRESIDENTE:	Enrique Toro (ECU)	<u>toroz@hotmail.com</u>
MIEMBRO	Diogo Farias Ribeiro (BRA)	<u>di_h_ribeiro@hotmail.com</u>
MIEMBRO	Víctor Honores Segura (PER)	<u>vityhonores@hotmail.com</u>
MIEMBRO	Gustavo Pisos (ARG)	<u>gustavopisos@hotmail.com</u>
MIEMBRO	Luis Melgarejo (PAR)	<u>luisca@gmail.com</u>

PISO	DIFICULTAD	REQUERIMIENTOS ESPECIFICOS	BONIFICACIONES	ELEMENTO DE PROYECCION
Oficial FIG	6 elementos, más salida	G1. Elementos No acrobáticos: Cualquier valor= + 0.5	Elemento C del Grupo 1 = + 0.2	Doble mortal adelante = + 0.2
	Permitido hasta E	G2. Elementos Acrobáticos adelante: A/B=+0.3, C=+0.5	B + C = + 0.1	Sin error grave
		G3. Elementos Acrobáticos atrás: A/B=+0.3, C=+0.5	C + C o Mayor = + 0.2	Dentro de los elementos que cuentan
		G4. Mortales 1/1 giro o más, adelante o atrás: B=+0.3, C=+0.5	Stick Bono = +0.1 Mínimo B	Aplica Newsletters N° 1, N°2 Y N°3
Observaciones:		Se aplicarán todas las deducciones por presentación y ejecución del COP vigente		

ARZONES	DIFICULTAD	REQUERIMIENTOS ESPECIFICOS	BONIFICACIONES	ELEMENTO DE PROYECCION
Oficial FIG	6 elementos, más salida	G1. Impulsos de piernas y tijeras: Cualquier valor=+0.5	Flop D = + 0.1	Traslado 3/3 con 720° = + 0.2
	Permitido hasta E	G2. Molinos y flairs: A/B=+0.3, C=0.5	Flop E = + 0.2	Sin error grave
		G3. Desplazamientos: A/B=+0.3, C=+0.5		Dentro de los elementos que cuentan
		G4. Salida: Valor del elemento hasta máximo = + 0.5		Aplica Newsletters N° 1, N°2 Y N°3
Observaciones:		Se aplicarán todas las deducciones por presentación y ejecución del COP vigente		

ANILLAS	DIFICULTAD	REQUERIMIENTOS ESPECIFICOS	BONIFICACIONES	ELEMENTO DE PROYECCION
Oficial FIG	6 elementos, más salida	G1. Kip y elementos de impulso: Cualquier valor=+0.5	Elementos estáticos de fuerza min. B	Molino 2 seg. = + 0.2
Colchón 10 cm	Permitido hasta E	G2. Elementos de fuerza y mantenimiento: A/B=+0.3, C=+0.5	= + un valor (máximo hasta E)	Sin error grave
adicional		G3. Impulsos a mantenimiento de fuerza: A/B=0.3, C=+0.5	Excepto escuadras	Dentro de los elementos que cuentan
		G4. Salida: Valor del elemento hasta máximo = + 0.5	Sin error grave	Stick Bono = +0.1 Mínimo B
Observaciones:		Se aplicarán todas las deducciones por presentación y ejecución del COP vigente: Aplica Newsletters N° 1, N°2 Y N°3		

SALTO	DIFICULTAD	REQUERIMIENTOS ESPECIFICOS	BONIFICACIONES	ELEMENTO DE PROYECCION
	1 Salto para AA y Equipo	1. Todos los grupos	Salto Yurchenko = + 0.2	Stick Bono = +0.1 Mínimo B
	2 Saltos para Final	2. Diferente	Cualquier salto con mortal con giro con aterrizaje stop = + 0.2	
Observaciones:		Se aplicarán todas las deducciones por composición, presentación y ejecución del COP vigente		
Dimensiones del aparato		Al tura 1.25 m, 1.35 m. Para todo el equipo: Aplica Newsletters N° 1, N°2 Y N°3		

PARALELAS	DIFICULTAD	REQUERIMIENTOS ESPECIFICOS	BONIFICACIONES	ELEMENTO DE PROYECCION
Oficial FIG	6 elementos, más salida	G1. Elementos desde braquial: Cualquier valor=+ 0.5		Felge = + 0.2
Colchón 10 cm	Permitido hasta E	G2. Elementos en o por apoyo: A/B=+0.3, C=+0.5		Sin error grave
adicional		G3. Impulsos por la suspensión: A/B=+0.3, C=+0.5		Dentro de los elementos que cuentan
		G4. Salida: Valor del elemento hasta máximo = + 0.5	Stick Bono = +0.1 Mínimo B	Aplica Newsletters N° 1, N°2 Y N°3
Observaciones:		Se aplicarán todas las deducciones por presentación y ejecución del COP vigente		

BARRA	DIFICULTAD	REQUERIMIENTOS ESPECIFICOS	BONIFICACIONES	ELEMENTO DE PROYECCION
Oficial FIG	6 elementos, más salida	G1. Impulsos en suspensión: Cualquier valor =+0.5	Sueltas = + 1 valor (máximo hasta E)	Adler 180° = + 0.2
Colchón 10 cm	Permitido hasta E	G2. Elementos de suelta: A/B=+0.3, C=+0.5	Sin error grave	Sin error grave
adicional		G3. Elementos cerca de la barra: A/B=+0.3, C=+0.5	Stick Bono = +0.1 Mínimo B	Dentro de los elementos que cuentan
		G4. Salida: Valor del elemento hasta máximo = + 0.5	Presencia del entrenador obligatoria	Ausencia del entrenador = - 0.3
Observaciones:		Se aplicarán todas las deducciones por presentación y ejecución del COP vigente: Aplica Newsletters N° 1, N°2 Y N°3		

RUTINA CORTA

ELEMENTOS	7	6	5	4	3	2	1
DN	0.00	0.00	3.00	4.00	5.00	6.00	7.00